



LAVE-VERRES UX-40

Panier de 400 mm x 400 mm et hauteur de passage 300 mm.



LAVERIE
LAVE-VERRES PROFESSIONNELS



être rapidement retirés, sans qu'il soit nécessaire de démonter les bras de lavage.

Porte « Easy-grip » : nouveau design avec poignée intégrée dans la porte

- ✓ L'intégration des composants offre plus de résistance et robustesse.
- ✓ Conception sans aspérités et zones difficiles d'accès : prévient les dépôts de saleté et favorise le nettoyage.
- ✓ Sa poignée ergonomique offre une prise en main parfaite, même lorsque les mains sont humides.
- ✓ Porte à double paroi, micro de sécurité et joint de haute qualité
- ✓ Capacité de charge de 30 cm : grande polyvalence permettant de laver une vaste gamme de verres et des assiettes de taille moyenne.

Premium warewashing

- ✓ Ultra Xperience : haute performance, sans complications.
- ✓ Soft start : démarrage progressif de la pompe de lavage visant à protéger les articles fragiles.
- ✓ Écran LCD couleur : communication intuitive de l'état de la machine via des messages, des codes couleur et des icônes.
- ✓ Cycles dédiés : sélection du programme de lavage approprié à l'aide d'icônes.
- ✓ Adaptable : permet d'ajuster les principaux paramètres de la machine en fonction des besoins de chaque utilisateur.
- ✓ ÉCRAN DE TEMPÉRATURES
- ✓ Fonction Wash Plus + : augmente l'intensité du cycle de lavage pour une plus grande efficacité
- ✓ Panneau de commande avec protection anti-humidité IP65.

You will never WASH ALONE

- ✓ Tech-Services : notre équipe de techniciens vous aidera à maintenir votre machine toujours au point.
- ✓ Services de conception : dites-nous quels sont vos besoins et nous vous conseillerons.
- ✓ 60 ans d'expérience et de savoir-faire à votre disposition.

INCLUS

- ✓ 1 panier à verres.
- ✓ 1 petit panier à couverts.
- ✓ 1 panier mixte (assiettes).
- ✓ Doseur de produit de rinçage.

OPTIONS

- Kit distributeur de détergent.
- B** : Pompe de vidange par capteur de niveau. Renouvellement proactif de l'eau de la cuve.
- D** : Adoucisseur manuel à régénération de résine.
- Accessoire à double niveau permettant de laver deux paniers simultanément.

ACCESSOIRES

- Adoucisseurs manuels
- Adoucisseurs automatiques
- Panier 400 x 400 mm
- Inserts / Suppléments / Autres
- Pieds hauts
- Osmoseurs OS-140
- Doseurs pour lave-verres et lave-vaisselle à chargement frontal Sammic
- Kits double panier pour AX/UX

SPÉCIFICATIONS

Dimensions du panier: 400 mm x 400 mm

Hauteur utile: 300 mm

Durée cycle(s): 90 / 120 / 150 / 180"

Production paniers / heure: 40 / 30 / 24 / 20

Contenance chaudière rinçage: 4.5 l

Contenance de la cuve: 9 l

Consommation et économies d'énergie

DESCRIPTION COMMERCIALE

- ✓ Sani-Control : désinfection garantie
- ✓ Châssis encastrés et porte easy-grip : hygiène et ergonomie
- ✓ Bras de lavage Hydroblade exclusifs : efficacité maximale.
- ✓ Système de filtrage en 3 étapes.
- ✓ Châssis à double paroi partielle.

Garantie Sani-Control

- ✓ DÉSINFECTION GARANTIE conformément à la norme DIN 10534.
- ✓ Fonction THERMAL LOCK : garantit un rinçage à la température appropriée pour désinfecter la vaisselle.

Nouveaux châssis encastrés

- ✓ Conception ergonomique avec des coins arrondis afin de prévenir l'accumulation de saleté et de faciliter le nettoyage.
- ✓ Volume de cuve compact (économie d'eau de 50 % par rapport à la gamme précédente).
- ✓ Rails de paniers encastrés

Bras de lavage Hydroblade™

- ✓ Tuyères améliorées pour une plus grande efficacité de lavage.
- ✓ La conception « monobloc » offre durabilité et résistance aux chocs.
- ✓ Économie de 30 % de consommation d'eau lors du rinçage par rapport à la gamme précédente.

Système de filtrage en 3 étapes : surface, cuve et aspiration

- ✓ Préserve l'eau de lavage dans des conditions optimales pour maintenir une efficacité de lavage constante.
- ✓ Grâce à leur conception « easy-on », les filtres de surface peuvent



fiche commerciale
mise à jour 17/04/2024



LAVE-VERRES UX-40

Panier de 400 mm x 400 mm et hauteur de passage 300 mm.



LAVERIE
LAVE-VERRES PROFESSIONNELS

Consommation d'eau par cycle: 1.9 l
Mode eco automatique en: 25'
Arrêt automatique par inactivité: 120'

Consommation énergétique

Consommation d'énergie par cycle: 0,15 kWh
Consommation remplissage cuve: 0,39 kWh

Puissance

- ✓ Puissance de la pompe: 250 W / 0.33 Hp
- ✓ Puissance cuve: 1200 W
- ✓ Puissance chaudière: 2800 W
- ✓ Puissance totale: 3050 W

Dimensions extérieures

- ✓ Largeur: 470 mm
- ✓ Profondeur: 540 mm
- ✓ Hauteur: 710 mm

Poids net: 38 kg
Niveau de bruit à 1 m: <69 dB(A)

Dimensions extérieures de la machine emballée

525 x 615 x 820 mm

MODÈLES DISPONIBLES

1303100 UX-40 230/50/1

1303101 UX-40 220/60/1

1303105 UX-40B 230/50/1

1303106 UX-40B 220/60/1

1303109 UX-40D 230/50/1

1303113 UX-40BD 230/50/1

* Nous consulter pour des versions spéciales

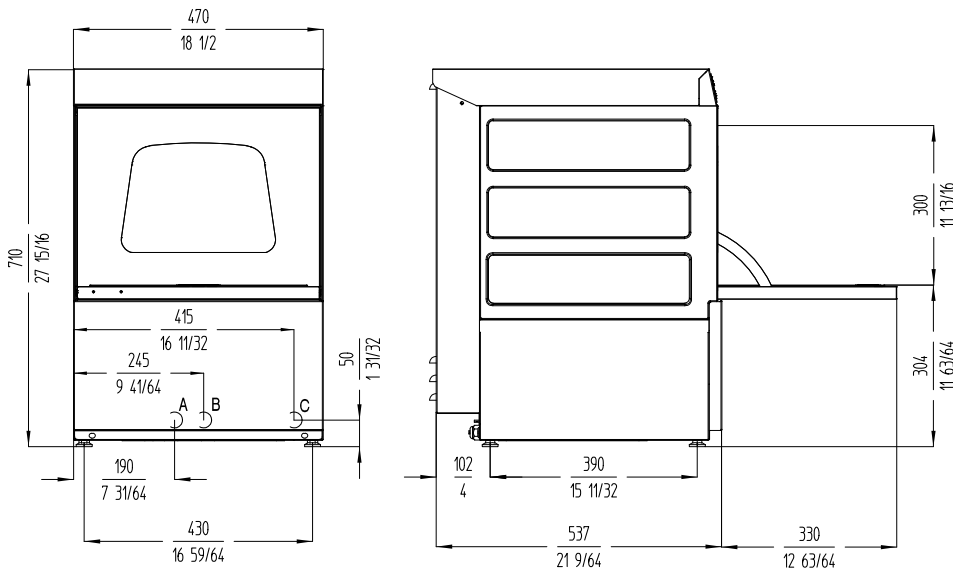

A: Entrada de agua 3/4" GAS.
 B: Tubo de desague Ø30 mm.
 C: Cable conexión.

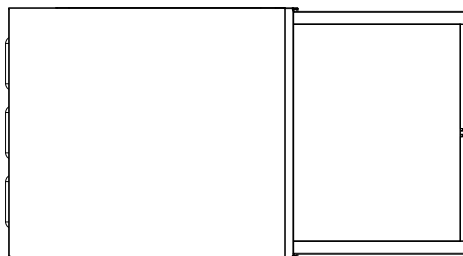

FRANCE
 www.sammic.fr
 P.A.E. les Joncaux
 Bât. des Transitaires, bureau C
 64700 - Hendaye
 france@sammic.com
 Tel.: +33 5 59 20 99 70

EXPORT
 fr.sammic.com
 Basarte 1
 27720 Azkoitia, Spain
 sales@sammic.com
 Tel.: +34 943 15 72 36



Projet	Date
Réf.	Unités.
Approuvé	

fiche commerciale
mise à jour 17/04/2024